

СТРЕЛКОВЫЙ КЛУБ «ОБЪЕКТ»  
17-й км МКАД, МОСКОВСКАЯ ОБЛАСТЬ  
Г. ДЗЕРЖИНСКИЙ, ул. ЭНЕРГЕТИКОВ, 50  
+7 (495) 550-5457

УТВЕРЖДАЮ  
Директор НЧОСУ «СКО»  
\_\_\_\_\_  
Николаев А.В.

«28» августа 2023 г.  
г. Дзержинский

**Дополнительная общеобразовательная программа –  
дополнительная общеразвивающая программа  
«Юный стрелок»**

## **1. Общие положения.**

Настоящая дополнительная общеобразовательная программа является дополнительной общеобразовательной программой – дополнительной общеразвивающей программой и предназначена для обучения детей и подростков культуре обращения с оружием в рамках методики, разработанной Федерацией Практической стрельбы России.

Для реализации Программы создаются организационно-педагогические условия: обеспечивается необходимый уровень компетенции преподавательского состава, соответствующий требованиям профессионального стандарта «Педагог дополнительного образования детей и взрослых»<sup>\*</sup>; использование при изучении дисциплин программы эффективных методик преподавания, предполагающих вместе с традиционными лекционными занятиями решение слушателями вводных задач по предметам, занятия с распределением ролевых заданий между слушателями, применение аудиовизуальных средств обучения, наглядных учебных пособий. Формы и методы проведения учебных занятий определяются преподавательским составом с учетом содержания тематики учебных курсов, имеющейся учебно-материальной базы и уровня подготовленности слушателей. Перед проведением занятий с оружием для обучаемых проводится обязательный инструктаж по соблюдению мер безопасности.

## **2. Задачи обучения.**

Основными задачами обучения являются:

- формирование у учащихся наиболее полных знаний и представлений о стрелковом оружии;
- обучение основам владения стрелковым оружием;
- формирование культуры безопасного обращения с оружием;
- организованное проведение свободного времени, досуга;

В ходе достижения целей изучения курса решаются задачи:

- ознакомить с историей создания и развития стрелкового оружия России и Запада;
- ознакомить с основными видами стрелкового оружия их характеристиками и устройством;
- обучить детей основам владения стрелковым оружием;
- привить навыки безопасного обращения с оружием;
- развивать у воспитанников внимание, усидчивость, глазомер, память, внимательность.

Особенностью данной программы является то, что в процессе обучения молодежью приобретаются знания, умения и навыки, которые могут совершенствоваться и после прохождения данного курса. Усвоенные теоретические знания и приобретенные практические навыки в процессе обучения являются основой подготовки обучающегося.

## **3. Результаты обучения по программе.**

---

<sup>\*</sup> Приказ Минтруда России от 22.09.2021 N 652н "Об утверждении профессионального стандарта "Педагог дополнительного образования детей и взрослых"

В результате обучения по программе обучающиеся должны усвоить:

- историю появления и развития огнестрельного оружия;
- история стрелковых видов спорта;
- основные виды стрелкового оружия, стоящего на вооружении;
- назначение, основные боевые характеристики, устройство, правила обращения, ухода и сбережения оружия и боеприпасов;
- меры безопасности при обращении с огнестрельным оружием в соответствии с действующими правилами ОСОО «ФПСР»;
- условия выполнения учебных упражнений из пистолета и карабина.

В результате обучения по программе обучающиеся должны уметь:

- заряжать и разряжать оружие, устранять задержки при стрельбе;
- выполнять неполную разборку и сборку пистолета и карабина;
- выполнять приемы обращения с незаряженным оружием;
- соблюдать меры безопасности при обращении с оружием;
- уметь анализировать свои результаты стрельбы;
- получить знания по уходу, чистке и хранению оружия.

В результате обучения по курсу выпускники должны владеть навыками:

- действий с оружием по подаваемым командам;
- принятия различных положений для стрельбы из пистолета и карабина;
- наведения оружия на цель;
- производства выстрела из пистолета, карабина и удержания оружия в процессе стрельбы;
- прицельной стрельбы из пистолета и карабина в ограниченное время;
- безопасного перемещения с оружием на огневом рубеже.

В результате обучения по программе обучающиеся должны ознакомиться с:

- основными видами экипировки и снаряжения спортсмена по практической стрельбе;
- видами мишеней, мишенной обстановки, оборудованием для практической стрельбы.

#### **4. Методические указания.**

За группой на весь период обучения закрепляется руководитель (инструктор).

Обучение проводится в форме теоретических и практических занятий в соответствии с программой.

Руководитель занятия несет персональную ответственность за соблюдение обучающимися требований безопасности, за исправное состояние оружия, оборудования и инвентаря. Перед каждым новым практическим занятием с обучающимися, руководитель обязан провести инструктаж по технике безопасности с их росписью в «Журнале учета инструктажа по технике безопасности».

Стрелковый объект имеет разрешение на эксплуатацию.

Программа обучения «Юный стрелок» состоит из 6 этапов.

Распределение занятий по темам предусмотрено календарно-тематическим планом.

Все учебные занятия программы строятся таким образом, чтобы каждый обучаемый овладевал прочными теоретическими знаниями, приобрел устойчивые практические навыки и умения обращения с оружием.

Поскольку основными формами учебной программы «Юный стрелок» являются теоретические и практические занятия, необходимо дать краткие методические указания по изложению теоретического материала и выполнению практических заданий.

Практические действия выполняются под контролем инструктора на занятии. При этом закрепляется теоретический материал, вырабатываются умения и навыки, необходимые для осуществления квалифицированных действий при обращении с оружием.

Описание учебных упражнений по практической стрельбе, схемы расстановки мишеней приведены в Приложении №1.

### Календарный учебный график

Календарный месяц	Даты начала и окончания обучения	День освоения	Дисциплины программы и количество часов
Январь – декабрь	Теоретические и практические занятия по мере формирования групп	1 день	Историко-правовая подготовка- 2 ч.
		2 день	Историко-правовая подготовка - 3 ч.
		3 день	Техническая подготовка– 3 ч.
		4 день	Стрелковая подготовка - 2 ч.
		5 день	Стрелковая подготовка - 3 ч.
		6 день	Стрелковая подготовка - 3 ч.
		7 день	Стрелковая подготовка - 3 ч.
		8 день	Стрелковая подготовка - 2 ч.
		9 день	Стрелковая подготовка - 2 ч.
		10 день	Стрелковая подготовка - 3 ч.

### Учебный план

№ п/п	Наименование дисциплины	Количество часов	
		Всего	В том числе:

			Лекции	Практические занятия
1	История появления и развития огнестрельного оружия	2	2	-
2	Правовые основы занятий по огневой подготовке	3	3	-
3	Техническая подготовка	3	-	3
4	История стрелковых видов спорта. Мишени и оборудование для практической стрельбы	2	2	-
5	Стрелковая подготовка	16	3	13
Итого		26	10	16

### Календарно - тематический план

№	Наименование раздела (Темы)	Форма проведения занятия	Количество часов
<b>1</b>	<b>I Этап</b> – «История появления и развития огнестрельного оружия»		
	Тема № 1. Периоды и этапы развития огнестрельного оружия (неавтоматическое и автоматическое оружие)	лекция	2
<b>2</b>	<b>II Этап</b> – «Правовые основы занятий по огневой подготовке»		
	Тема №2. Правовые основы занятий по огневой подготовке. Меры безопасности при обращении с оружием и боеприпасами. Особенности хранения и сбережения оружия.	лекция	3
<b>3</b>	<b>III Этап</b> – «Техническая подготовка»		

	Тема №3. Изучение основных и неосновных частей оружия. Материальная часть пистолета винтовки и автомата. Навыки по разборке и сборке оружия. Чистка и смазка оружия.	Практическое занятие в учебном классе	3
<b>4</b>	<b>IV Этап – «История стрелковых видов спорта. Мишени и оборудование для практической стрельбы»</b>		
	Тема №4. Виды стрелковых видов спорта. История создания практической стрельбы. Виды мишеней и оборудование для практической стрельбы.	лекция	2
<b>5</b>	<b>V Этап – «Стрелковая подготовка»</b>		
	Тема №5. Основы внешней и внутренней баллистики. Явление выстрела. Отдача и угол вылета пули. Приемы и правила стрельбы из огнестрельного оружия. Меры безопасности при обращении с оружием и боеприпасами.	Практическое занятие в учебном классе	3
	Тема №6. Принятие стойки для стрельбы, хват и особенности удержания оружия во время стрельбы. Выполнение стрелковых приемов с незаряженным оружием.	Практическое занятие в тире (в галерее)	6
	Тема №7,8 Учебные стрельбы из пистолета и карабина.	Практическое занятие в тире (в галерее)	7
<b>Общее количество учебных часов</b>			<b>26</b>

## 5. Наименование тем и содержание занятий

### I. «История появления и развития огнестрельного оружия»

**Тема №1. Периоды и этапы развития огнестрельного оружия (неавтоматическое и автоматическое оружие).**

Занятие №1. Периоды неавтоматического оружия. Характеристики усовершенствования стрелкового оружия. Создание и развитие автоматического оружия.

Занятие №2. Знаменитые производители оружия.

### II. «Теория огневой подготовки».

**Тема №2. Правовые основы занятий по огневой подготовке. Меры безопасности при обращении с оружием и боеприпасами. Особенности хранения и сбережения оружия.**

Занятие №3.

Основы ФЗ «Об оружии». Кодекс стрелка по практической стрельбе. Меры безопасности при обращении с оружием.

Занятие №4.

Мишени, используемые для практической стрельбы. Подсчет очков и определение результатов стрельб. Построение упражнений. Снаряжение стрелка. Использование массогабаритных макетов огнестрельного оружия для отработки приемов стрельбы. Использование таймера времени в стрелковой подготовке.

### **III. «Техническая подготовка».**

**Тема №3. Материальная часть пистолета и карабина. Оборудование для практической стрельбы. Выполнение неполной разборки и сборки оружия. Чистка и смазка оружия.**

Занятие №5.

Материальная часть пистолета и карабина. Основные части оружия. Взаимодействие частей и механизмов оружия при выстреле. Действие пороховых газов на ствол и меры по его сбережению. Оборудование и мишенная обстановка для практической стрельбы.

Занятие №6.

Неполная сборка и разборка пистолета и карабина. Чистка и смазка оружия.

### **IV. «История стрелковых видов спорта. Мишени и оборудование для практической стрельбы».**

**Тема №4. Виды стрелковых видов спорта. История создания практической стрельбы. Виды мишеней и оборудование для практической стрельбы.**

Занятие №7.

Виды стрелковых видов спорта. История создания практической стрельбы. Виды мишеней и оборудование для практической стрельбы.

Занятие №8.

Правила по практической стрельбе: пистолет, карабин, airsoft.

### **V. «Стрелковая подготовка».**

**Тема №5. Основы внешней баллистики. Отдача и угол вылета. Приемы и правила стрельбы из оружия.**

Занятие №9.

Силы, воздействующие на пулю в полете. Траектория движения пули. Явление выстрела. Отдача. Принятие различных положений для стрельбы из пистолета, винтовки и автомата. Устройство прицельных приспособлений, прицеливание из оружия. Особенности удержания оружия при стрельбе. Тренировка с незаряженным оружием: выхватывание из кобуры и прицеливания из пистолета; вскидывание и прицеливание из карабина.

**Тема №6. Принятие положения для стрельбы. Особенности удержания оружия при стрельбе. Выполнение приемов с незаряженным оружием.**

Занятие №10.

Положение частей тела обучающегося при стрельбе из пистолета. Удержание пистолета двумя руками. Особенности прицеливания из пистолета. Положение частей тела обучающегося при стрельбе из карабина. Особенности прицеливания из карабина. Отработка приемов обращения с незаряженным оружием.

**Тема №7. Учебные стрельбы из пистолета (см. Приложение №1).**

Занятие №11.

Выполнение упражнений №1, №2, №3, №4 по практической стрельбе из пистолета.

**Тема №8. Учебные стрельбы из карабина (см. Приложение №1).**

Занятие №12.

Выполнение упражнений №5, №6, №7, №8 по практической стрельбе из карабина.

**УЧЕБНЫЕ УПРАЖНЕНИЯ**

См. Приложение №1 «Учебные упражнения по практической стрельбе».

**Меры безопасности при обращении с оружием.**

1. Кодекс стрелка по практической стрельбе.
2. Обращение с оружием в «Зоне безопасности».
3. Обращение с оружием на огневом рубеже.
4. Обращение с оружием при передвижении.
5. Порядок зарядки и разрядки оружия.
6. Порядок передачи оружия.

**Фиксация результатов и порядок подсчета очков в практической стрельбе.**

1. Мишени и мишенное оборудование, используемое в практической стрельбе.
2. Работа с таймером для фиксации времени стрельбы.
3. Подсчет очков в практической стрельбе.

**КОНТРОЛЬНЫЕ УПРАЖНЕНИЯ  
ПО ПРАКТИЧЕСКОЙ СТРЕЛЬБЕ**

См. Приложение №2 «Упражнения по практической стрельбе».

**ПРИМЕРНЫЙ ПЕРЕЧЕНЬ СТРЕЛКОВЫХ ОБЪЕКТОВ И МЕСТ ДЛЯ ЗАНЯТИЙ  
ПО СТРЕЛКОВОЙ ПОДГОТОВКЕ ПО МЕТОДИКЕ ПРАКТИЧЕСКОЙ СТРЕЛЬБЫ.**

№	Наименование стрелковых объектов и мест для занятий по стрелковой подготовке	На учебную группу
1	Методический класс (кабинет) по стрелковой подготовке.	1
2	Стрелковая галерея	1

**ПЕРЕЧЕНЬ УЧЕБНОГО ОБОРУДОВАНИЯ**



<b>№</b>	<b>Наименование</b>	<b>На учебную группу</b>
<b>1</b>	Макет пистолета (Glok17, Викинг)	<b>4</b>
<b>2</b>	Макет карабина или автомата (M16, Ак-47)	<b>2</b>
<b>3</b>	Мишень IPSC картонная (классическая)	<b>10</b>
<b>4</b>	Пистолет малокалиберный (кал.5.6)	<b>2</b>
<b>5</b>	Карабин малокалиберный (кал.5.6)	<b>2</b>
<b>6</b>	Страйкбольный пистолет типа (Glok17, CZ75-01, Sig-Sauer)	<b>4</b>
<b>7</b>	Страйкбольный карабин типа (M16, M4, Ак-47)	<b>4</b>
<b>8</b>	Шарики-пули пластиковые	<b>400</b>
<b>9</b>	Газ для страйкбольного оружия (балоны)	<b>4</b>
<b>10</b>	Ремень стрелковый (двойной)	<b>10</b>
<b>11</b>	Кобура (пистолет) универсальная	<b>5</b>
<b>12</b>	Подсумки для магазинов	<b>16</b>
<b>13</b>	Очки	<b>5</b>
<b>14</b>	Наушники	<b>5</b>
<b>15</b>	Заклейки для мишеней	<b>1000</b>
<b>16</b>	Картонная мишень (мини)	<b>10</b>
<b>17</b>	Штрафная мишень	<b>5</b>
<b>18</b>	Таймер стрелковый	<b>2</b>
<b>19</b>	Мишень бумажная (№4) или похожая	<b>20</b>
<b>20</b>	Смазочные материалы	
<b>21</b>	Наглядные пособия (плакаты взрыв-схема оружия)	<b>20</b>
<b>22</b>	Макеты патронов (разные калибры)	<b>20</b>
<b>23</b>	Доска учебная информационная	<b>1</b>
<b>24</b>	Оборудование для видео просмотра учебных материалов	

## Приложение № 1

### «Учебные упражнения»

## УЧЕБНОЕ УПРАЖНЕНИЕ № 1

### НАВЕДЕНИЕ ПИСТОЛЕТА НА МИШЕНЬ И ПРОИЗВОДСТВО ВЫСТРЕЛА

#### Цель упражнения.

1. Выработка навыка наведения пистолета на мишень.
2. Производство прицельного выстрела после наведения оружия на мишень.
3. Выработка основного навыка безопасного обращения с оружием — убирать указательный палец со спускового крючка, когда обучающийся не прицеливается.

#### Место проведения.

Тир.

#### Оружие.

Пистолет (макет, страйкбольный или малокалиберный).

#### Мишени и оборудование.

Мишень картонная классическая на деревянной стойке, стол.

#### Условия выполнения упражнения.

Дистанция - 15 метров. Проводится 50 повторений вхолостую с незаряженным оружием, с имитацией спуска курка, затем – 10 выстрелов без учета времени (схема № 1).

#### Исходное положение.

Обучающийся стоит лицом к мишени, пистолет лежит на столе стволом в сторону мишени. Два магазина, снаряженные пятью патронами каждый, находятся рядом с пистолетом на столе.

По команде инструктора обучающийся поднимает пистолет, вставляет магазин с пятью патронами, досылает патрон в патронник, ставит оружие на предохранитель (при наличии). Затем удерживает заряженный пистолет двумя полусогнутыми в локтях руками на уровне груди, указательный палец выпрямлен и не касается спускового крючка. Ствол пистолета расположен параллельно поверхности пола тира или земли и направлен на мишени.

#### Порядок выполнения упражнения.

По команде обучающийся снимает пистолет с предохранителя, наводит пистолет на мишень, производит прицельный выстрел, подтягивает пистолет к груди

и одновременно убирает указательный палец со спускового крючка, принимает исходное положение, затем наводит пистолет на мишень и производит ещё один выстрел. Наведение и выстрелы повторяются до окончания патронов в магазине и патроннике.

Производится два цикла по пять выстрелов.

После завершения упражнения: снять указательный палец со спускового крючка, извлечь магазин, переместить затвор в крайнее заднее положение, убедиться, что в патроннике нет патрона, предъявить пистолет к осмотру инструктору. Произвести контрольный спуск курка, поставить на предохранитель (при наличии). Положить пистолет на стол стволom в сторону мишени.

Во все время выполнения упражнения инструктор следит за тем, чтобы обучающийся сохранял направление ствола пистолета в сторону мишеней и указательный палец обучающегося касался спускового крючка только в момент производства выстрела. Всё остальное время указательный палец должен быть вне спусковой скобы, выпрямлен и располагаться параллельно стволу пистолета.

#### Схема №1

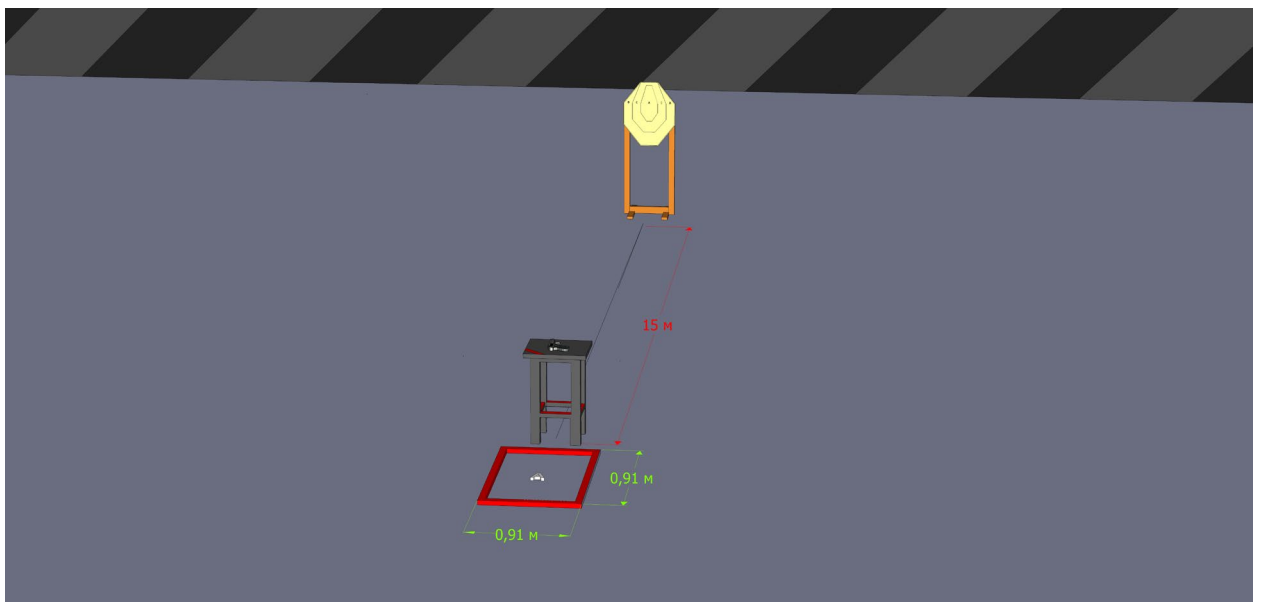

## УЧЕБНОЕ УПРАЖНЕНИЕ № 2

### ПРОИЗВОДСТВО ВЫСТРЕЛА ИЗ ПИСТОЛЕТА С ШАГОМ

#### Цель упражнения.

1. Выработка навыка наведения пистолета на мишень.
2. Производство прицельного выстрела из-за укрытия после короткого перемещения обучающегося.
3. Выработка основного навыка безопасного обращения с оружием — убирать указательный палец со спускового крючка, когда обучающийся не прицеливается.

#### Место проведения.

Тир или стрельбище.

#### Оружие.

Пистолет (макет, страйкбольный или малокалиберный).

#### Мишени и оборудование.

Мишень картонная классическая на деревянной стойке, деревянный стол, укрытие – щит из фанеры или другого не прозрачного, не рикошетирующего материала шириной 70 см, высотой 200 см.

#### Условия выполнения упражнения.

Дистанция - 15 метров. Проводится 50 повторений вхолостую с незаряженным оружием, с имитацией спуска курка, затем – 10 выстрелов без учета времени (схема № 2).

#### Исходное положение.

Обучающийся стоит лицом к мишени, пистолет лежит на столе стволом в сторону мишени. Два магазина, снаряженные пятью патронами каждый, находятся рядом с пистолетом на столе.

По команде инструктора обучающийся поднимает пистолет, вставляет магазин с пятью патронами, досылает патрон в патронник, ставит оружие на предохранитель (если имеется). Затем удерживает заряженный пистолет двумя полусогнутыми в локтях руками на уровне груди, указательный палец выпрямлен и не касается спускового крючка. Ствол пистолета расположен параллельно поверхности пола тира или земли и направлен на мишени.

#### Порядок выполнения упражнения.

По команде обучающийся делает шаг влево, снимает пистолет с предохранителя, наводит на мишень, производит прицельный выстрел, убирает указательный палец со спускового крючка, подтягивает пистолет к груди и принимает исходное положение. Затем делает шаг вправо, наводит пистолет на мишень, производит выстрел, убирает указательный палец со спускового крючка, подтягивает пистолет к груди, принимает исходное положение. Делает приставной шаг влево и повторяет процедуру без остановки, пока не кончатся патроны в магазине и патроннике.

Производится два цикла по пять выстрелов.

После завершения упражнения: снять указательный палец со спускового крючка, извлечь магазин, переместить затвор в крайнее заднее положение, убедиться, что в патроннике нет патрона, предъявить пистолет к осмотру инструктору. Произвести контрольный спуск курка, поставить на предохранитель (при наличии). Положить пистолет на стол стволom в сторону мишени.

Во все время выполнения упражнения инструктор следит за тем, чтобы обучающийся сохранял направление ствола пистолета в сторону мишеней и указательный его палец касался спускового крючка только в момент производства выстрела. Всё остальное время указательный палец должен быть вне спусковой скобы, выпрямлен и располагаться параллельно рамке пистолета.

## Схема №2

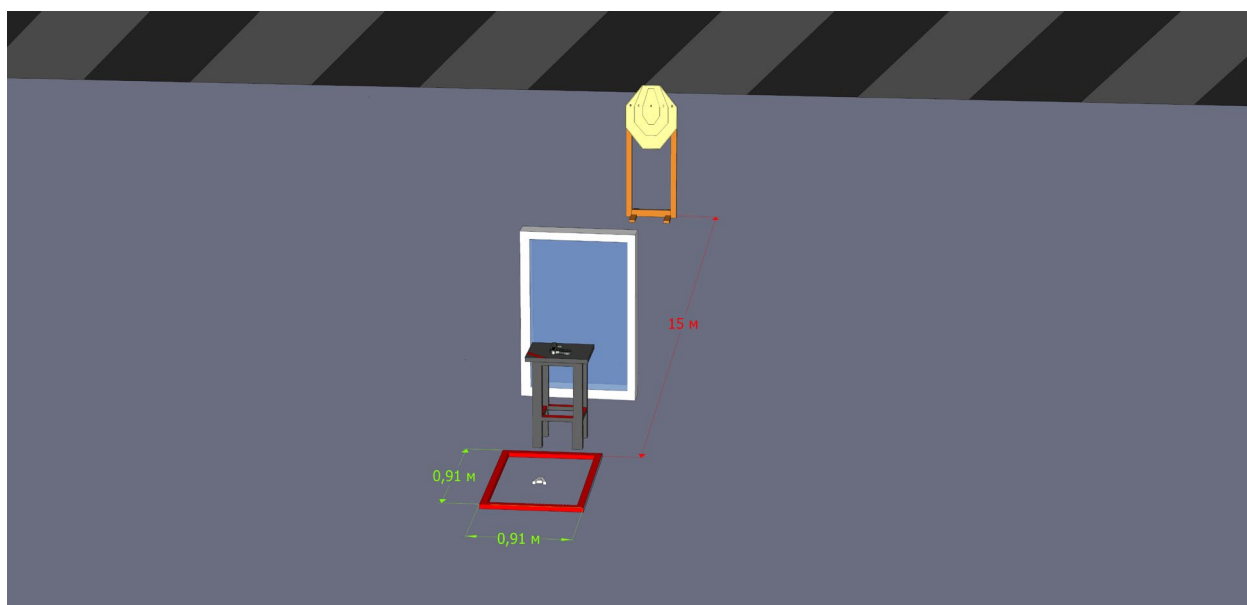

## УЧЕБНОЕ УПРАЖНЕНИЕ № 3

### ПРОИЗВОДСТВО ВЫСТРЕЛА ИЗ ПИСТОЛЕТА С ПЕРЕМЕЩЕНИЕМ

#### Цель упражнения.

1. Выработка навыка наведения пистолета на мишень.
2. Производство прицельного выстрела после перемещения обучающегося.
3. Выработка основного навыка безопасного обращения с оружием — убирать указательный палец со спускового крючка, когда обучающийся не прицеливается.
4. Отработка навыка контроля направления ствола во время перемещения с оружием.

#### Место проведения.

Тир.

#### Оружие.

Пистолет (макет, страйкбольный или малокалиберный).

#### Мишени и оборудование.

Две мишени картонные классические на деревянных стойках на расстоянии трех метров между ними, деревянный стол. Две, обозначенные границами, стрелковые позиции на расстоянии 3 метров друг от друга.

#### Условия выполнения упражнения.

Дистанция - 15 метров. Проводится 20 повторений вхолостую с незаряженным оружием, с имитацией спуска курка, затем – 10 выстрелов без учета времени (схема № 3).

#### Исходное положение.

Обучающийся стоит лицом к мишеням, пистолет лежит на столе стволом в сторону мишеней. Два магазина, снаряженные пятью патронами каждый, находятся рядом с пистолетом на столе.

По команде инструктора обучающийся занимает левую стрелковую позицию, поднимает пистолет, вставляет магазин с пятью патронами, досылает патрон в патронник, ставит оружие на предохранитель (если имеется) и удерживает заряженный пистолет двумя полусогнутыми в локтях руками на уровне груди, указательный палец выпрямлен и не касается спускового крючка. Ствол пистолета расположен параллельно поверхности пола тира или земли и направлен на мишени.

#### Порядок выполнения упражнения.

По команде инструктора обучающийся снимает пистолет с предохранителя, наводит на левую мишень, производит прицельный выстрел. Убирает указательный палец со спускового крючка, ставит пистолет на предохранитель и, удерживая ствол в направлении мишеней, перемещается вправо на 3 метра. Занимает правую стрелковую позицию, снимает пистолет с предохранителя, наводит на правую мишень, производит прицельный выстрел, убирает указательный палец со спускового крючка, ставит пистолет на предохранитель. Подтягивает пистолет к груди и, удерживая ствол в сторону мишеней, перемещается влево и занимает левую стрелковую позицию. Таким образом, обучающийся перемещается вправо и влево с производством выстрелов до тех пор, пока не кончатся патроны в магазине и патроннике.

Производится два цикла по пять выстрелов.

После завершения упражнения: снять указательный палец со спускового крючка, извлечь магазин, переместить затвор в крайнее заднее положение, убедиться, что в патроннике нет патрона, предъявить пистолет к осмотру руководителю стрельбы. Произвести контрольный спуск курка, поставить на предохранитель (при наличии). Положить пистолет на стол стволом в сторону мишени.

Во все время выполнения упражнения инструктор следит за тем, чтобы обучающийся сохранял направление ствола пистолета в сторону мишеней и палец обучающегося касался спускового крючка только в момент производства выстрела. Всё остальное время указательный палец должен быть вне спусковой скобы, выпрямлен и располагаться параллельно рамке пистолета.

Схема №3

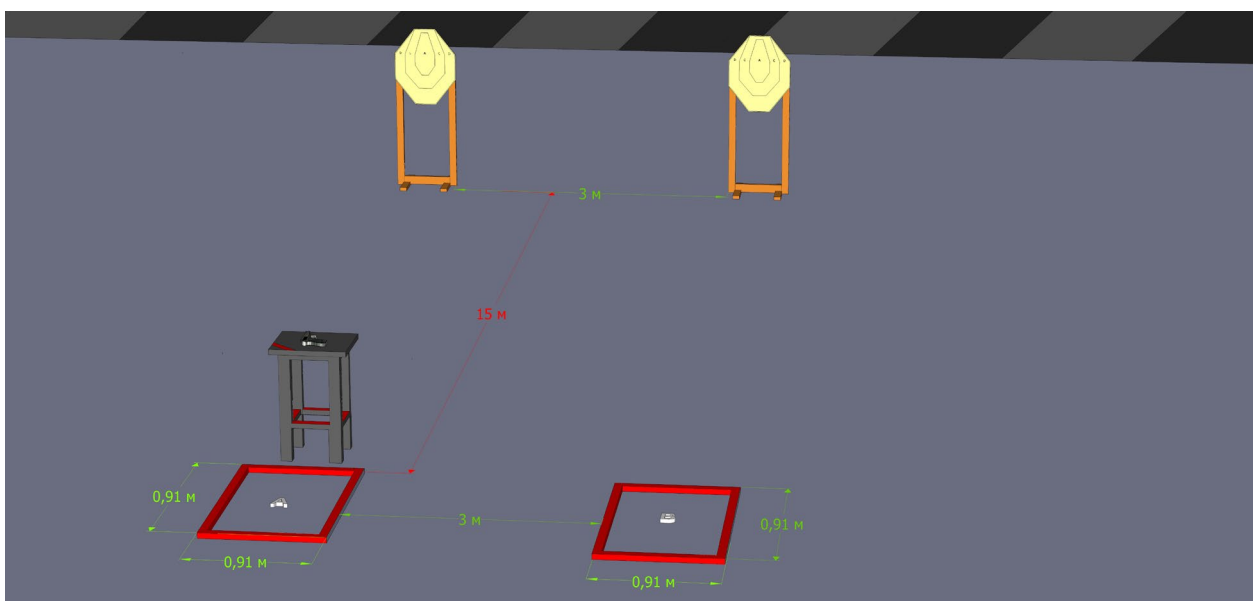



## **УЧЕБНОЕ УПРАЖНЕНИЕ № 4**

### **ИЗВЛЕЧЕНИЕ ПИСТОЛЕТА ИЗ КОБУРЫ**

### **И ПРОИЗВОДСТВО ВЫСТРЕЛА**

#### Цель упражнения.

1. Отработка быстрого извлечения пистолета из кобуры
2. Выработка навыка досылания патрона в патронник и производства прицельного выстрела.
3. Выработка основного навыка безопасного обращения с оружием — убирать указательный палец со спускового крючка, когда обучающийся не прицеливается.

#### Место проведения.

Тир.

#### Оружие.

Пистолет (макет, страйкбольный или малокалиберный).

#### Мишени и оборудование.

Мишень картонная классическая на деревянной стойке, поясная кобура, под-сумок, два магазина.

#### Условия выполнения упражнения.

Дистанция - 10 метров. Проводится 50 повторений вхолостую с незаряженным оружием с имитацией спуска курка, затем – 2 выстрела без учета времени (схема № 4).

#### Исходное положение.

Обучающийся стоит лицом к мишени, пистолет находится в кобуре со вставленным первым магазином, в магазине один патрон. Патрона в патроннике нет. Пистолет на предохранителе.

#### Порядок выполнения упражнения.

По команде обучающийся извлекает пистолет из кобуры, снимает с предохранителя, досылает патрон в патронник. Удерживая пистолет двумя руками, производит прицельный выстрел по мишени. Убирает указательный палец со спускового крючка, извлекает магазин, перемещает затвор в крайнее заднее положение, убеждается, что патрона в патроннике нет, предъявляет пистолет к осмотру руко-

водителю стрельб, производит контрольный спуск курка. Вставляет второй магазин, ставит пистолет на предохранитель и помещает оружие в кобуру. Принимает исходное положение.

Производится два цикла по одному выстрелу.

После завершения упражнения: снять указательный палец со спускового крючка, извлечь магазин, переместить затвор в крайнее заднее положение, убедиться, что в патроннике нет патрона, предъявить пистолет к осмотру инструктору. Произвести контрольный спуск курка, поставить на предохранитель (при наличии). Положить пистолет на стол стволom в сторону мишени.

Во все время выполнения упражнения инструктор следит за тем, чтобы обучающийся сохранял направление ствола пистолета в сторону мишеней и палец обучающегося касался спускового крючка только в момент производства выстрела. Всё остальное время указательный палец должен быть вне спусковой скобы, выпрямлен и располагаться параллельно рамке пистолета.

#### Схема №4

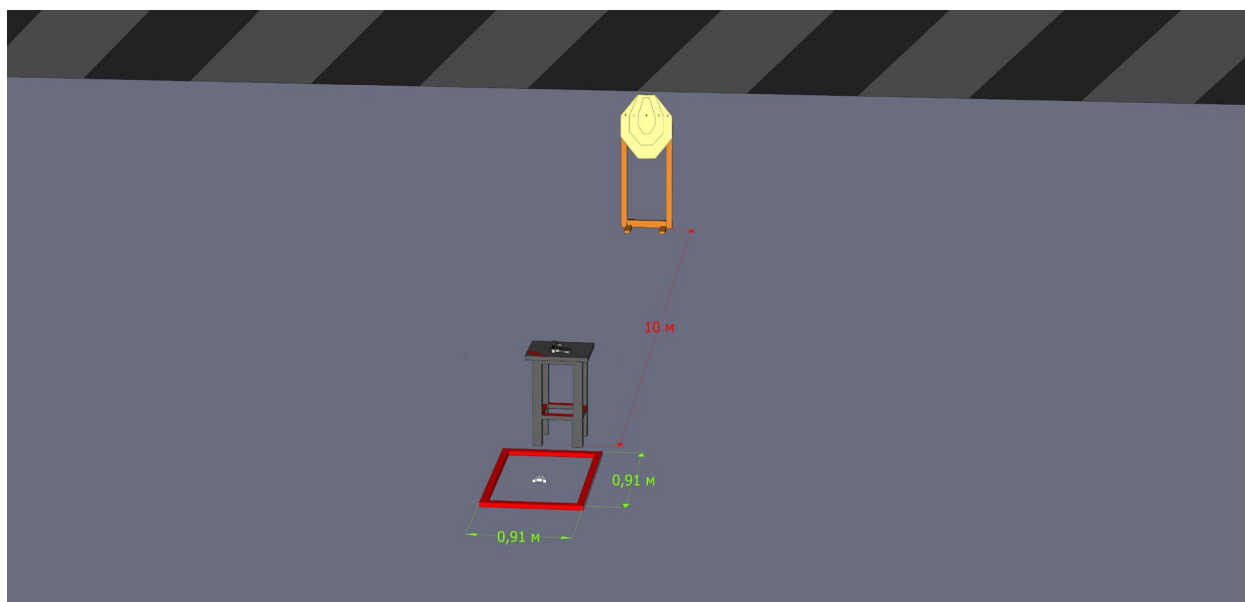

## **УЧЕБНОЕ УПРАЖНЕНИЕ № 5**

### **НАВЕДЕНИЕ КАРАБИНА НА МИШЕНЬ И ПРОИЗВОДСТВО ВЫСТРЕЛА**

#### Цель упражнения.

1. Тренировка навыка наведения автомата на мишень и производства прицельного выстрела из положения стоя.
2. Выработка основного навыка безопасного обращения с оружием — убирать указательный палец со спускового крючка, когда обучающийся не прицеливается.

#### Место проведения.

Тир

#### Оружие.

Карабин М16 (макет, страйкбольный или малокалиберный).

#### Мишени и оборудование.

Мишень картонная классическая на деревянной стойке, стол.

#### Условия выполнения упражнения.

Дистанция - 20 метров. Проводится 50 повторений вхолостую с незаряженным оружием, с имитацией спуска курка, затем – 10 выстрела без учета времени (схема № 8).

#### Исходное положение.

Обучающийся стоит лицом к мишени, держит автомат двумя руками на уровне пояса, не касаясь указательным пальцем спускового крючка. Магазин присоединен, оружие на предохранителе. Патрона в патроннике нет, в магазине 10 патронов. Ствол направлен в сторону мишеней.

#### Порядок выполнения упражнения.

По команде инструктора обучающийся снимает оружие с предохранителя, досылает патрон в патронник, вскидывает карабин, наводит на мишень и производит прицельный выстрел. Убирает указательный палец со спускового крючка, ставит оружие на предохранитель и опускает карабин на уровень пояса.

Производится десять циклов по одному выстрелу.

По окончании выполнения упражнения: убрать указательный палец со спускового крючка, отсоединить магазин, переместить затворную раму в крайнее заднее положение, убедиться, что в патроннике нет патрона. Предъявить карабин к осмотру инструктору. Закрывать затвор, произвести контрольный спуск курка и поставить карабин на предохранитель. Положить оружие на стол стволom в сторону мишени.

Во все время выполнения упражнения инструктор следит за тем, чтобы обучающийся сохранял направление ствола карабина в сторону мишени и его указательный палец касался спускового крючка только в момент производства выстрела. Всё остальное время указательный палец должен быть выпрямлен и располагаться параллельно стволу карабина.

Схема № 5

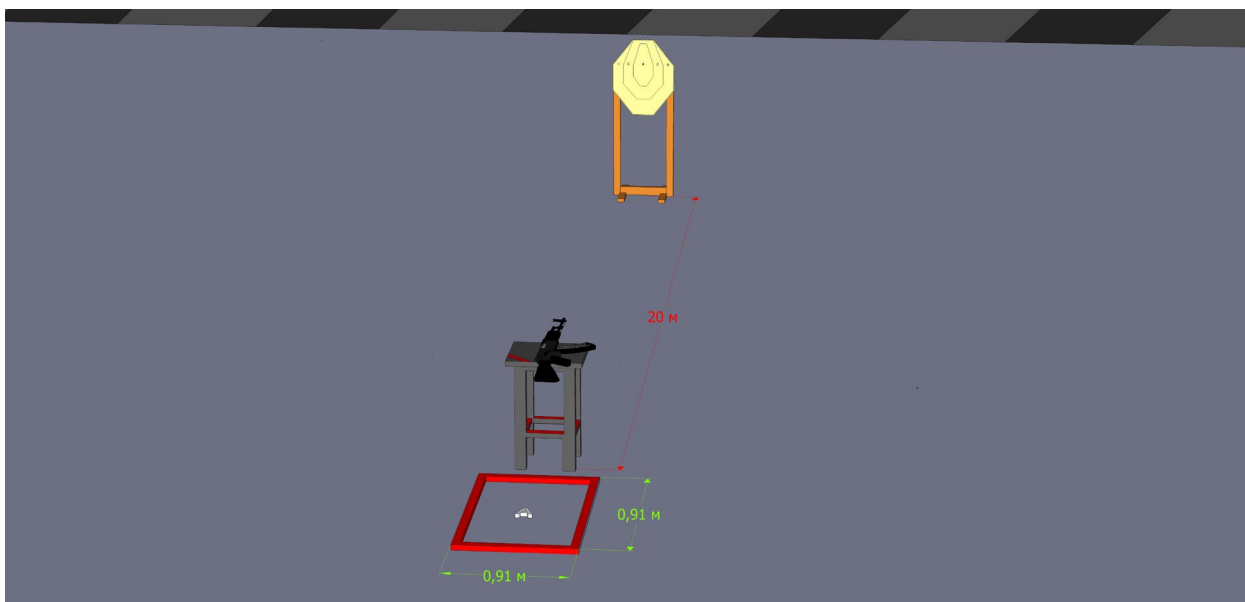

## УЧЕБНОЕ УПРАЖНЕНИЕ № 6

### ПРОИЗВОДСТВО ВЫСТРЕЛА ИЗ КАРАБИНА С ШАГОМ

#### Цель упражнения.

1. Выработка навыка наведения карабина на мишень.
2. Выработка навыка производства прицельного выстрела после короткого перемещения обучающегося.
3. Выработка навыка производства выстрела из-за укрытия.
4. Закрепление основного навыка безопасного обращения с оружием — снятие указательного пальца со спускового крючка, когда обучающийся не прицеливается.

#### Место проведения.

Тир.

#### Оружие.

Карабин М16 или АК-47 (макет, страйкбольный или малокалиберный).

#### Мишени и оборудование.

Две мишени картонные классические на деревянных стойках, на расстоянии 3-х метров между собой, деревянный стол, укрытие – щит из фанеры или другого не прозрачного, не рикошетирующего материала шириной 70 см, высотой 200см.

#### Условия выполнения упражнения.

Дистанция - 20 метров. Проводится 50 повторений вхолостую, с имитацией спуска курка, затем – 10 выстрелов без учета времени (схема № 9).

#### Исходное положение.

Обучающийся стоит лицом к мишеням, держит карабин двумя руками на уровне пояса, не касаясь указательным пальцем спускового крючка. Оружие на предохранителе. Патрона в патроннике нет, в магазине 10 патронов. Магазин присоединен. Ствол направлен в сторону мишеней.

#### Порядок выполнения упражнения.

По команде инструктора обучающийся досылает патрон в патронник, вскидывает карабин, наводит на левую мишень и производит прицельный выстрел. Убирает указательный палец со спускового крючка, опускает карабин и одновременно делает приставной шаг вправо. По окончанию шага вскидывает карабин, наводит на правую мишень и производит прицельный выстрел. Убирает указательный палец

со спускового крючка, опускает карабин, делает приставной шаг влево, вскидывает карабин и производит выстрел по левой мишени.

Производится десять циклов по одному выстрелу.

По окончании выполнения упражнения: убрать указательный палец со спускового крючка, отсоединить магазин, переместить затворную раму в крайнее заднее положение, убедиться, что в патроннике нет патрона. Предъявить карабин к осмотру инструктору. Закрывать затвор, произвести контрольный спуск курка и поставить карабин на предохранитель. Положить оружие на стол стволом в сторону мишени.

Во все время выполнения упражнения инструктор следит за тем, чтобы обучающийся сохранял направление ствола карабина в сторону мишени и его указательный палец касался спускового крючка только в момент производства выстрела. Всё остальное время указательный палец должен быть выпрямлен и располагаться параллельно стволу карабина.

#### Схема № 6

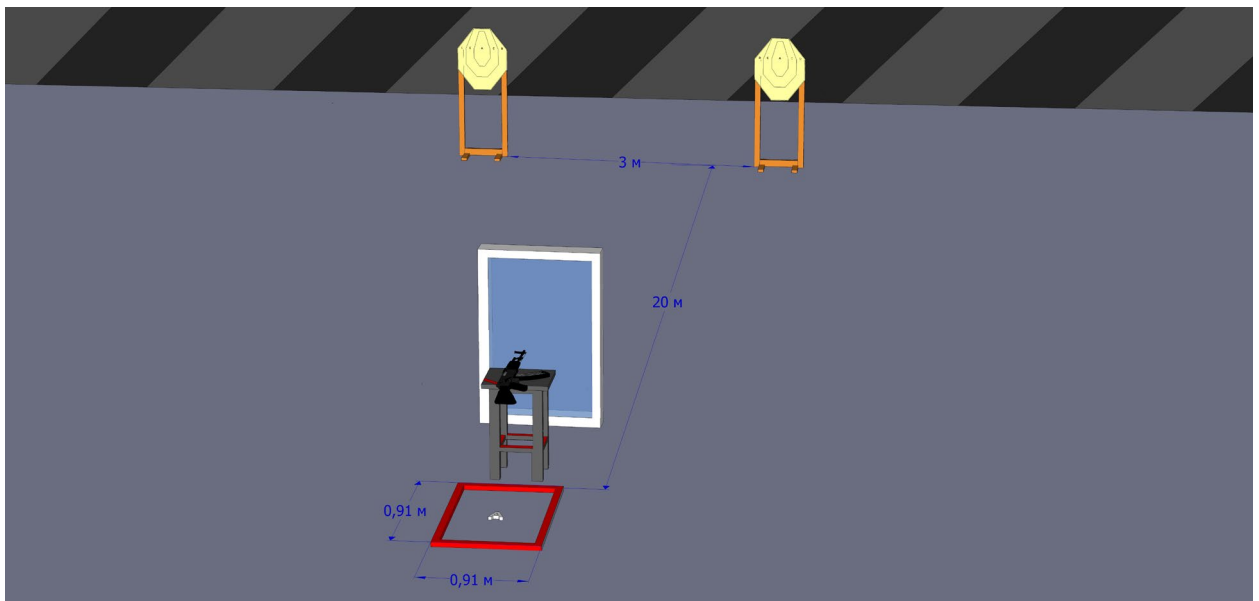

## УЧЕБНОЕ УПРАЖНЕНИЕ № 7

### ПРОИЗВОДСТВО ВЫСТРЕЛА ИЗ КАРАБИНА В ПОЛОЖЕНИИ ЛЁЖА СО СМЕНОЙ МАГАЗИНА

#### Цель упражнения.

1. Выработка навыка наведения карабина на мишень.
2. Выработка навыка производства прицельного выстрела из положения лёжа со сменой магазина.
3. Выработка основного навыка безопасного обращения с оружием — снятие указательного пальца со спускового крючка, когда обучающийся не прицеливается.

#### Место проведения.

Тир.

#### Оружие.

Карабин М16 или АК-47 (макет, страйкбольный или малокалиберный).

#### Мишени и оборудование.

Мишень картонная мини классическая на деревянной стойке, мат или гимнастический коврик.

#### Условия выполнения упражнения.

Дистанция - 20 метров. Проводится 10 повторений вхолостую, с незаряженным оружием, с имитацией спуска курка, затем – четыре выстрела без учета времени (схема № 10).

#### Исходное положение.

Обучающийся стоит лицом к мишени, держит карабин двумя руками на уровне пояса, не касаясь указательным пальцем спускового крючка. Магазин отсоединен, оружие на предохранителе. Патрона в патроннике нет. Четыре магазина, в каждом по одному патрону, находятся на мате.

#### Порядок выполнения упражнения.

По команде руководителя стрельб обучающийся удерживает карабин ведущей рукой, опирается второй рукой о землю и принимает положение лежа на мате. Присоединяет первый магазин, досылает патрон в патронник, наводит карабин на мишень и производит прицельный выстрел. Убирает указательный палец со спускового крючка. Отсоединяет первый магазин, присоединяет второй.

Производится четыре цикла по одному выстрелу.

По окончании выполнения упражнения: убрать указательный палец со спускового крючка, отсоединить четвертый магазин, переместить затворную раму в крайнее заднее положение, убедиться, что в патроннике нет патрона. Предъявить карабин к осмотру инструктору. Закрывать затвор, произвести контрольный спуск курка и поставить карабин на предохранитель. Встать.

Во все время выполнения упражнения инструктор следит за тем, чтобы обучающийся сохранял направление ствола карабина в сторону мишени и его указательный палец касался спускового крючка только в момент производства выстрела. Всё остальное время указательный палец должен быть выпрямлен и располагаться параллельно стволу карабина.

Схема № 7

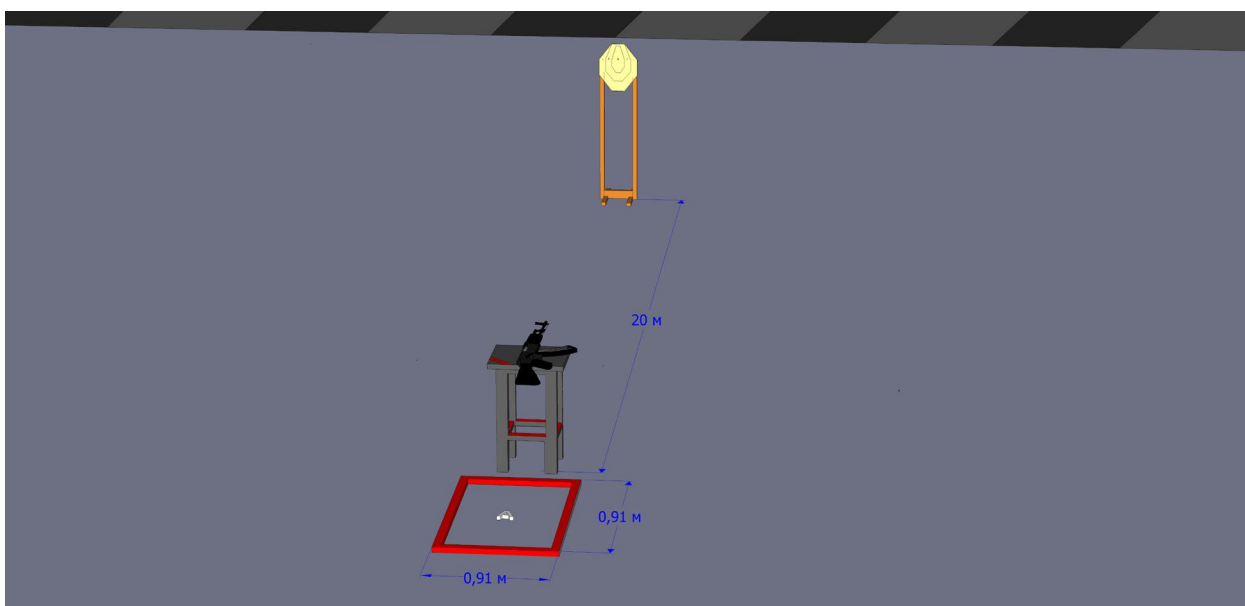



## УЧЕБНОЕ УПРАЖНЕНИЕ № 8

### ПРОИЗВОДСТВО ВЫСТРЕЛА ИЗ КАРАБИНА С ПЕРЕМЕЩЕНИЕМ

#### Цель упражнения.

1. Выработка навыка наведения карабина на мишень.
2. Выработка навыка производства прицельного выстрела после перемещения обучающегося.
3. Выработка основного навыка безопасного обращения с оружием — снятие указательного пальца со спускового крючка, когда обучающийся не прицеливается.

#### Место проведения.

Тир.

#### Оружие.

Карабин М16 или АК-47 (макет, страйкбольный или малокалиберный).

#### Мишени и оборудование.

Две мишени мини картонные классические на деревянных стойках, на расстоянии 5 метров между собой, стол, две, обозначенные границами, стрелковые позиции.

#### Условия выполнения упражнения.

Дистанция - 20 метров. Проводится 20 повторений вхолостую с незаряженным оружием, с имитацией спуска курка, затем – 10 выстрелов без учета времени (схема № 8).

#### Исходное положение.

Обучающийся стоит лицом к мишеням в левой стрелковой позиции, держит карабин двумя руками на уровне пояса, не касаясь указательным пальцем спускового крючка. Оружие на предохранителе. Патрона в патроннике нет, в магазине 10 патронов. Магазин присоединен.

#### Порядок выполнения упражнения.

По команде инструктора обучающийся досылает патрон в патронник, вскидывает карабин, наводит на левую мишень и производит прицельный выстрел. Убирает указательный палец со спускового крючка, ставит оружие на предохранитель и перемещается в правую стрелковую позицию, удерживая карабин стволом в сторону

мишеней. Вскидывает карабин, наводит на правую мишень и производит прицельный выстрел, убирает указательный палец со спускового крючка, ставит оружие на предохранитель и перемещается в левую стрелковую позицию, удерживая карабин стволом в сторону мишеней.

Производится десять циклов по одному выстрелу.

По окончании выполнения упражнения: отсоединить магазин, переместить затворную раму в крайнее заднее положение, убедиться, что в патроннике нет патрона. Предъявить карабин к осмотру инструктору. Закрывать затвор, произвести контрольный спуск курка и поставить карабин на предохранитель. Положить оружие на стол стволом в сторону мишеней.

Во все время выполнения упражнения инструктор следит за тем, чтобы обучающийся сохранял направление ствола карабина в сторону мишеней и его указательный палец касался спускового крючка только в момент производства выстрела. Всё остальное время палец должен быть вне спусковой скобы, выпрямлен и располагаться параллельно стволу карабина.

#### Схема № 8

